

AMPLIAÇÃO - A03

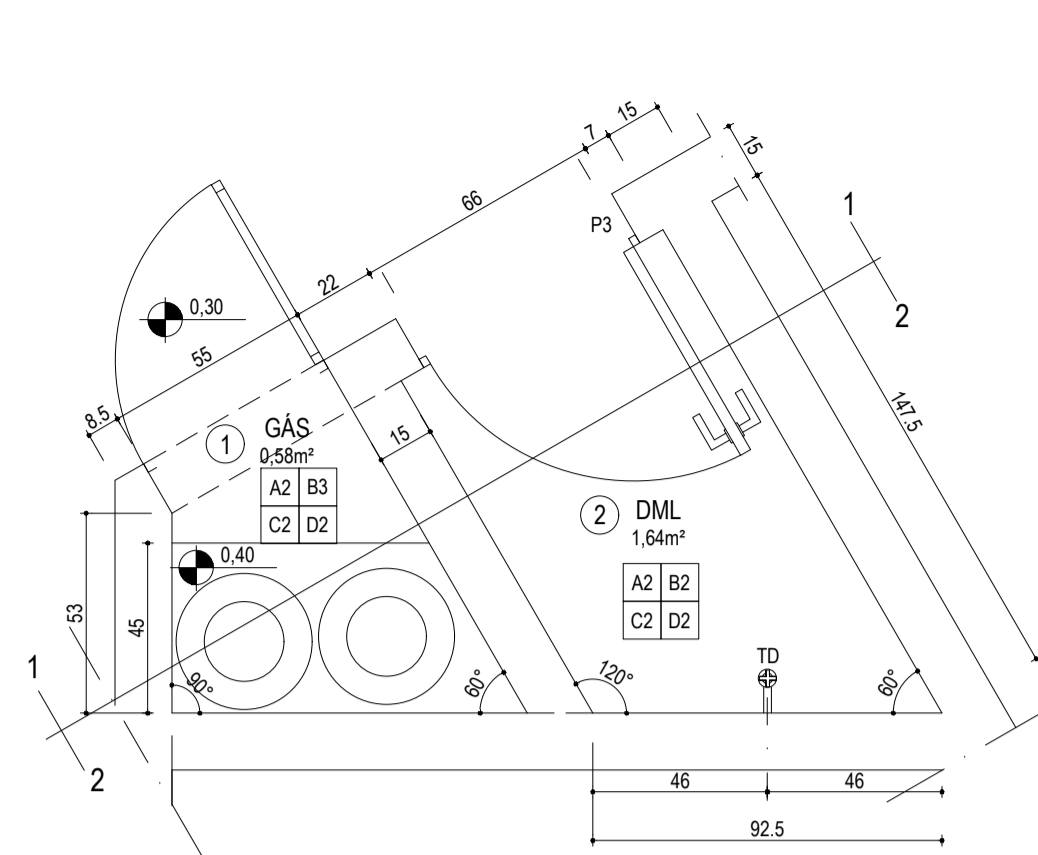

AMPLIAÇÃO - GÁS / DML - PLANTA A03
ESCALA 1:20 01/05

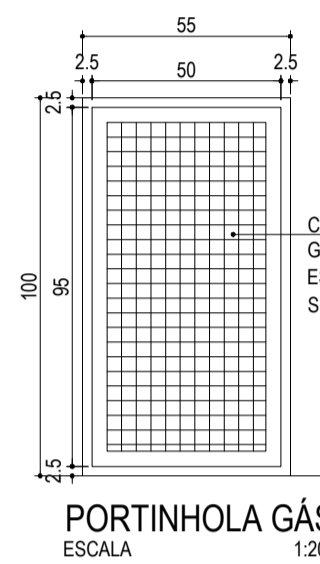

PORTINHOLA GÁS
ESCALA 1:20

CANTONEIRA DE FERRO E TELA DE ARAME GALVANIZADO, MALHA 2", COM PINTURA ESMALTE ACETINADO COR ÔNIX, DA SUVINIL OU EQUIVALENTE

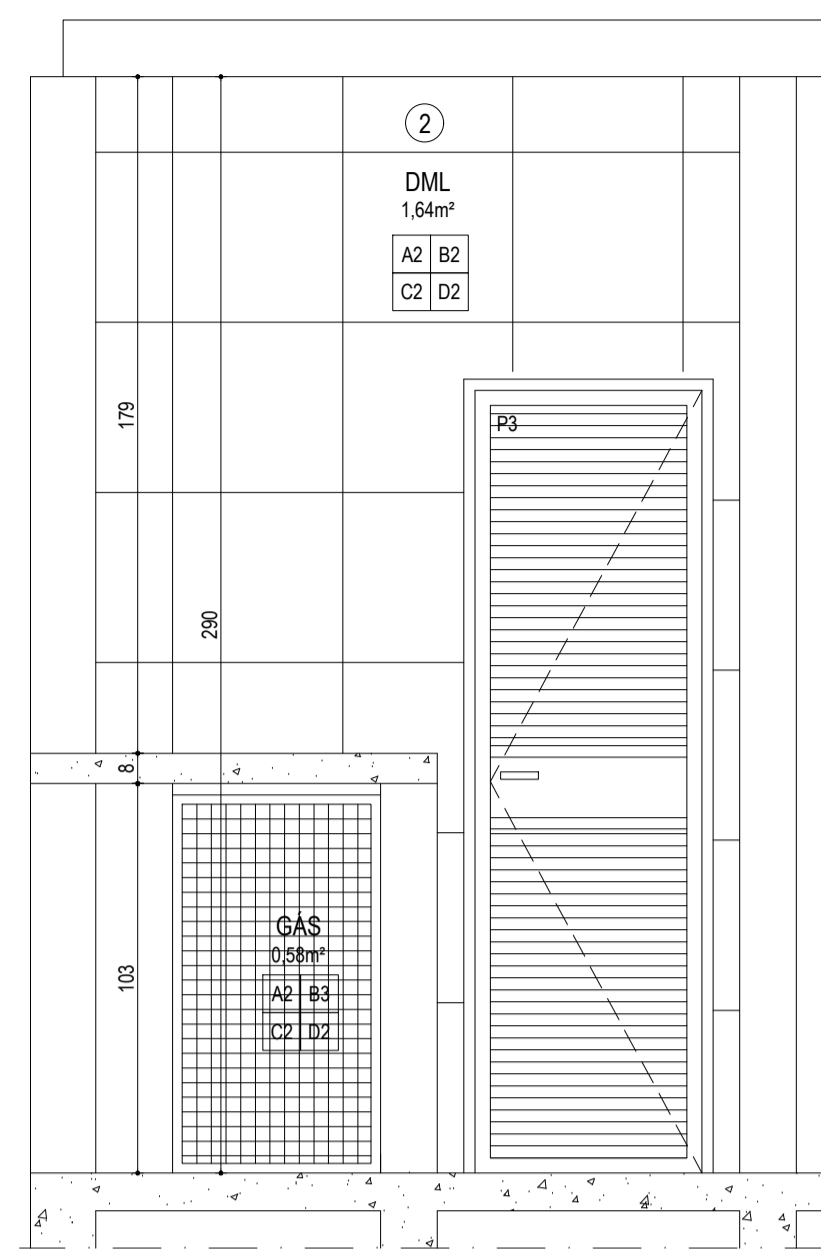

SEÇÃO 1.1
ESCALA 1:20

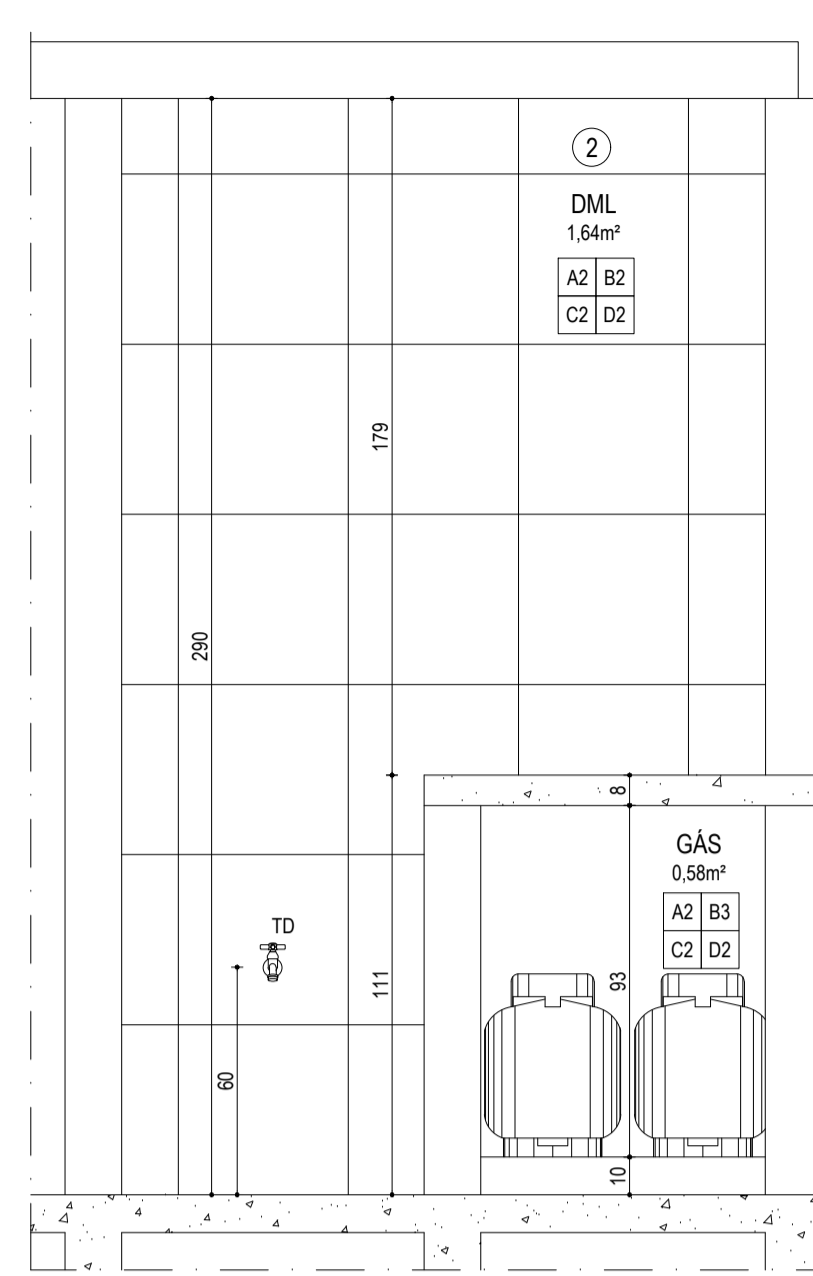

SEÇÃO 2.2
ESCALA 1:20

1 - IDENTIFICAÇÃO DOS ACABAMENTOS

1.1 - INTERIOR

A - PAREDES

A1 Cerâmica esmaltada

A2 Pintura acrílica

B - TETOS

B1 Gesso com pintura PVA

B2 Telha Va

B3 Laje com pintura PVA

C - PISOS

C1 Piso cerâmico 45x45

C2 Piso cimentado áspero com juntas plásticas

D - RODAPÊ

D1 Rodapé de massa, 15cm, pintura acrílica

D2 Sem rodapé

1.2 - EXTERIOR

A - PAREDES

A3 Pintura acrílica, cor Azeitona

2 - ESPECIFICAÇÃO DE LOUÇAS, METAIS E ACESSÓRIOS

- BA - Barra cromada de apoio para I.S.P.N.E., Ø 3 a 4,5cm
- CB - Cadeira cromado Casual, da Fabrimar ou equivalente
- CD - Cuba dupla em inox, CD - 48, da Mekal ou equivalente
- ES - Espelho de cristal 35x80, espessura 5mm, fixados com 04 parafusos tipo Finesson
- LS - Lavatório suspenso de canto, ref. 04014, cor branca, da Incepa ou equivalente
- PP - Porta papel higiênico, cromado, Casual da Fabrimar ou equivalente
- PT - Dispenser para toalha interfolhada da Laleka ou equivalente
- SB - Dispenser para sabão líquido da Laleka ou equivalente
- TC - Torneira de mesa para cozinha, bica alta, móvel, da Deca ou equivalente
- TD - Torneira de uso geral, com bico para mangueira, linha Izy, da Deca ou equivalente
- TL - Torneira para lavatório, Pressmatic, ciclo fixo, antidandalismo, da Docol ou equivalente
- VA - Vávula de descarga Hidra Max Pro, ref. 4900.C.PRO, da Deca ou equivalente
- VC - Bacia sanitária, convencional sifonada, cor branca, da Incepa ou equivalente

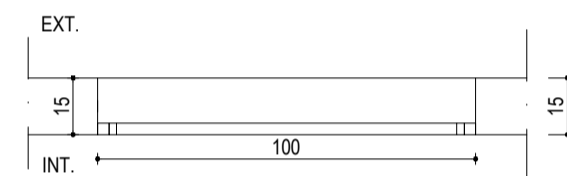

J1 - PLANTA
ESCALA 1:20

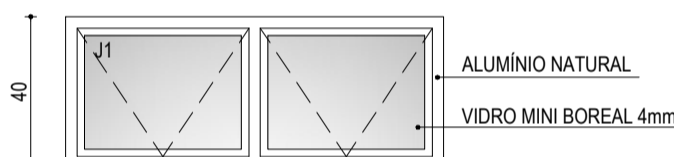

J1 - ELEVACÃO INTERNA
ESCALA 1:20

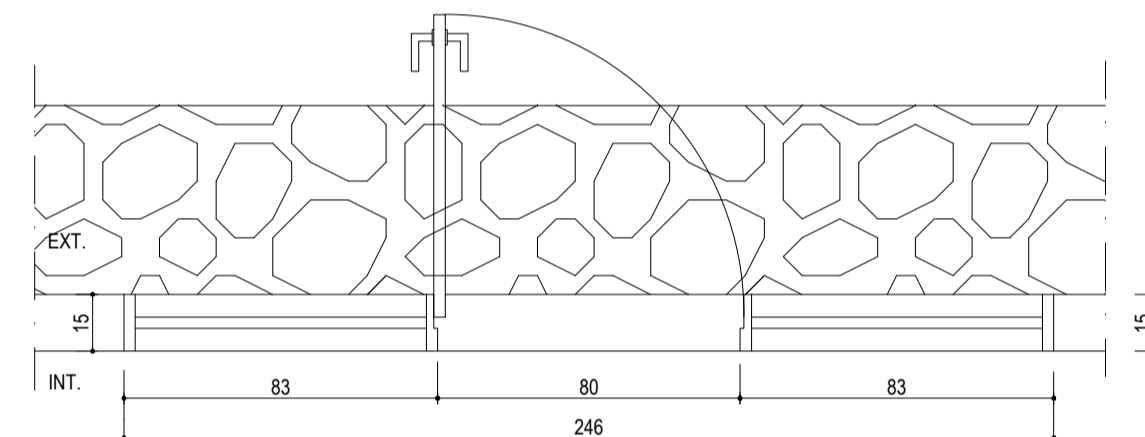

J2 / P2 - PLANTA
ESCALA 1:20

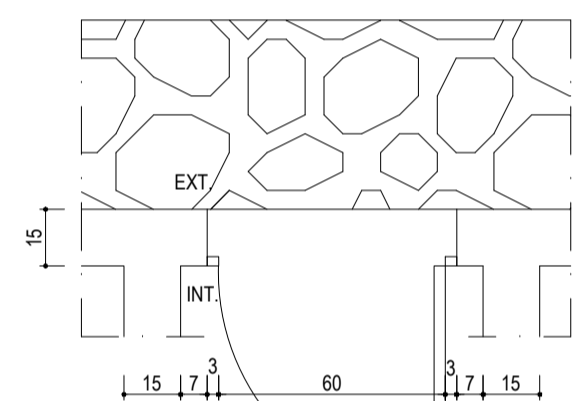

P3 - PLANTA
ESCALA 1:20

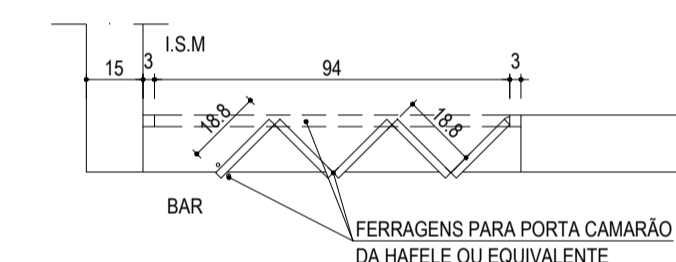

P4 - PLANTA
ESCALA 1:20

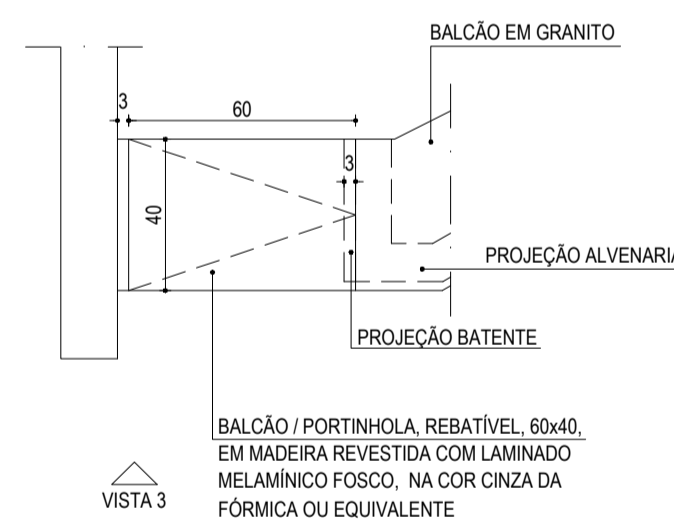

PORTINHOLA ACESSO RESTRITO ATENCIMENTO - PLANTA
ESCALA 1:20

OBSERVAÇÃO: PARA A PORTINHOLA DE ACESSO RESTRITO A COZINHA, USAR O MESMO SISTEMA.

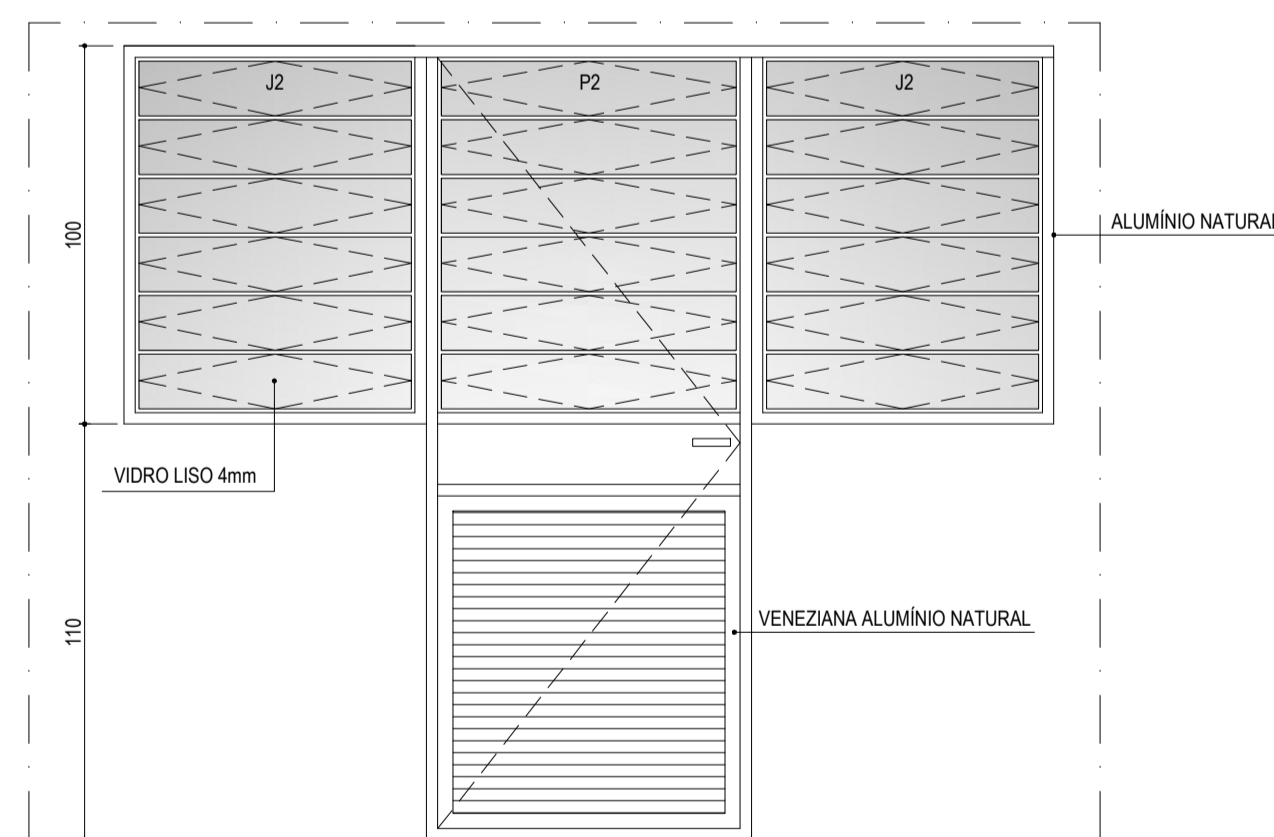

J2 / P2 - ELEVACÃO INTERNA
ESCALA 1:20

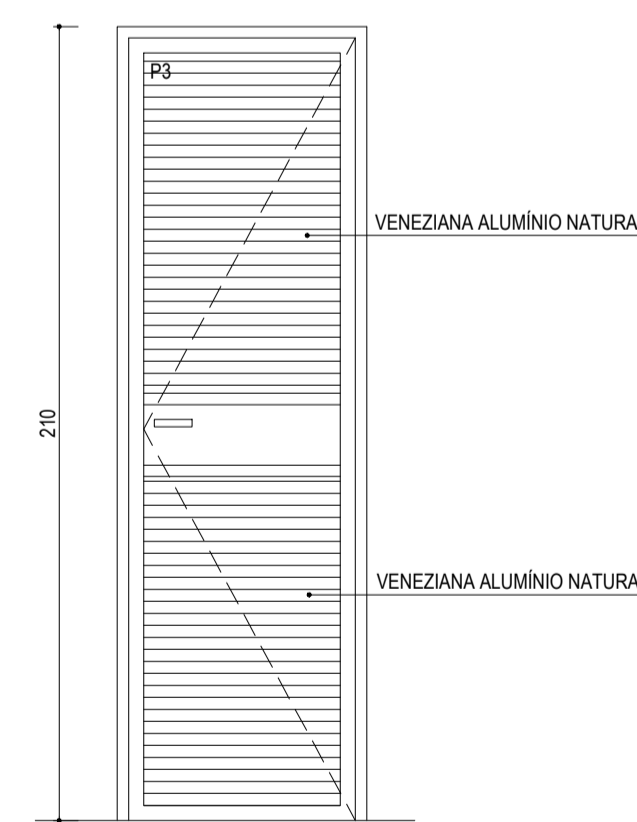

P3 - ELEVACÃO INTERNA
ESCALA 1:20

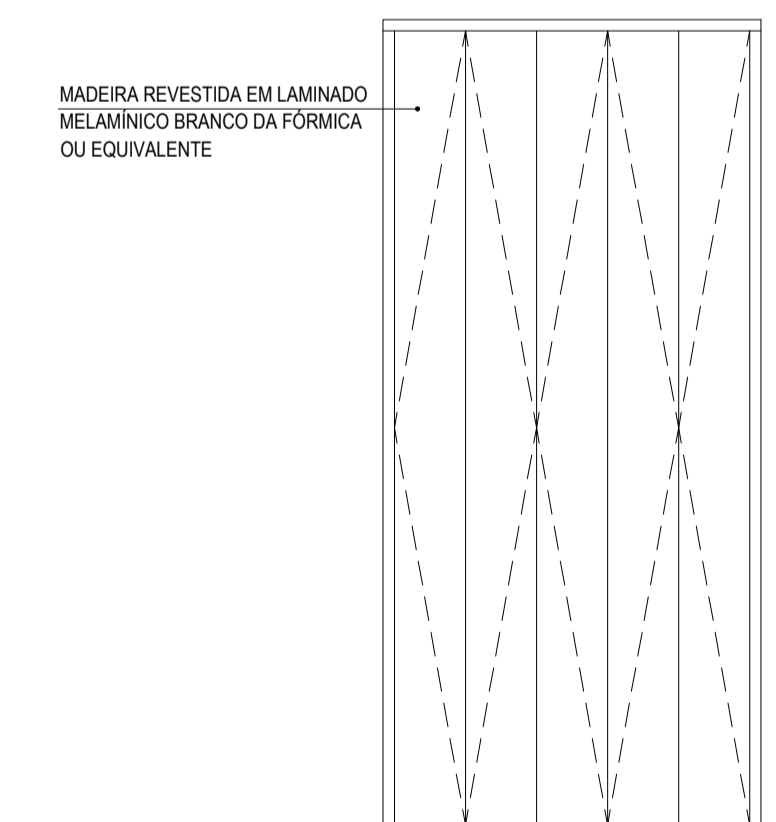

P4 - ELEVACÃO VARANDA
ESCALA 1:20

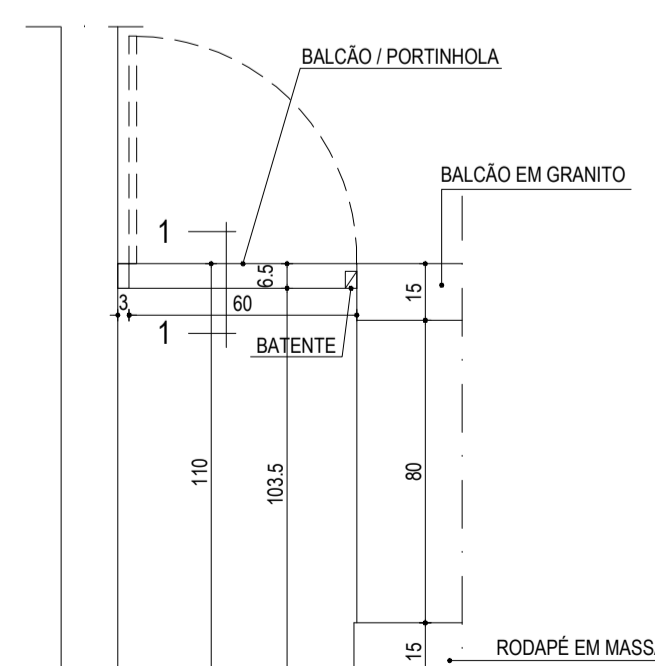

VISTA 3
ESCALA 1:20

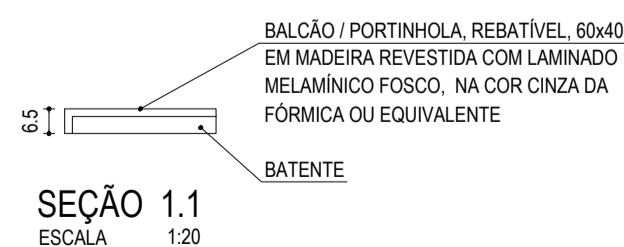

SEÇÃO 1.1
ESCALA 1:20

QUADRO DE ESQUADRIAS

CÓD.	QUANT.	DIMEN.	MATERIAL	VEDAÇÃO	ACABAMENTO	OBSERVAÇÕES
P1	03	300X210	AÇO	AÇO	PINTURA ESMALTE ACETINADO	ENROLAR
P2	01	80X210	ALUMÍNIO	ALUMÍNIO / VIDRO	NATURAL / FANTASIA	GIRO / 1 FOLHA
P3	01	60X210	ALUMÍNIO	VENEZIANA	NATURAL	GIRO / 1 FOLHA
P4	01	55X100	FERRO / TELA	TELA	PINTURA ESMALTE ACETINADO	GIRO / 1 FOLHA
P5	02	100X210	MADEIRA	MADEIRA	LAMINADO MELAMÍNICO	CAMARÃO
J1	02	100X40	ALUMÍNIO / VIDRO	VIDRO	MINI BOREAL	MÁXIMO-AR
J2	02	80X100	ALUMÍNIO	ALUMÍNIO / VIDRO	NATURAL / LISO	BÁSCULA

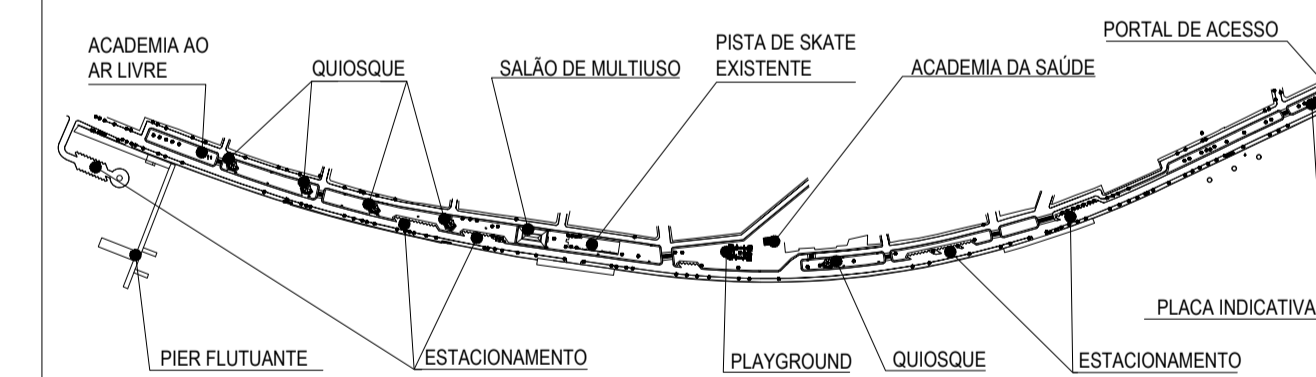

MAPA CHAVE
SEM ESCALA

LEGENDA

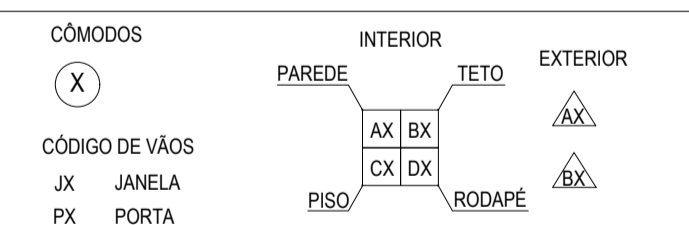

SÉCULO 30 ARQUITETURA E RESTAURO LTDA
Av. NOSSA SENHORA DO CARMO nº21 sala 313 - CARMO - BHMG
Tel: (31) 3287 9320 - seculo30arq@ig.com.br

CONTRATANTE: **RIO GRANDE ENGENHARIA E CONSTRUÇÕES LTDA** CNPJ: 22.063.614/0001-55
AV. DOM JOÃO VI nº 842 - PALMEIRAS - BHMG
Tel: (31) 3374 2827 - riograndeengenharia@terra.com.br

TÍTULO: **PARQUE FLUVIAL DE PIRAPORA** MUNICÍPIO: **PIRAPORA**
PROJETO: **QUIOSQUE** ENDEREÇO: **AV. SÃO FRANCISCO**

PROJETO: **AMPLIAÇÃO A03, ESQUADRIAS** PROJ.: **ARQUITETURA EXECUTIVO**
RESPONSÁVEL TÉCNICO: **SÉCULO 30 ARQUITETURA E RESTAURO** DEB.: **JULIANA DRUMMOND**
CAU-ARG: 17085-2
ZENÓBIA VANDA GRZYBOWSKI ESCALA: **01/20**
MOACIR MOREIRA FILHO DATA: **ABRIL / 2015**
CAU-ARG: A-6610-9 FOLHA: **05/05**
CAU-A-13250-8